

# INSPIRON™

NAVODILA ZA NAMESTITEV





# INSPIRON™

## NAVODILA ZA NAMESTITEV

Zakonsko določen model: serija P07E

Zakonsko določena vrsta: P07E001

# Opombe, previdnostni ukrepi in opozorila



**OPOMBA:** OPOMBA označuje pomembne informacije, ki vam pomagajo bolje izkoristiti računalnik.



**PREVIDNOSTNI UKREP:** PREVIDNOSTNI UKREP označuje možnost poškodb strojne opreme ali izgubo podatkov in svetuje, kako se izogniti težavi.



**OPOZORILO:** OPOZORILO označuje možnost poškodb lastnine, telesnih poškodb ali smrti.

Če ste kupili računalnik Dell™ n Series, lahko vse sklice na operacijske sisteme Microsoft® Windows® v tem dokumentu prežete.

---

**Informacije v tem dokumentu se lahko spremenijo brez predhodnega obvestila.**

© 2009 Dell Inc. Vse pravice pridržane.

Vsakršno razmnoževanje tega gradiva brez pisnega dovoljenja družbe Dell Inc. je strogo prepovedano.

Blagovne znamke, uporabljene v tem besedilu: *Dell*, logotip *DELL*, *Inspiron*, *YOURS IS HERE*, *Dell on Call* in *DellConnect* so blagovne znamke družbe Dell Inc.; *Intel*, *Pentium* in *Celeron* so registrirane blagovne znamke in *Core* je blagovna znamka družbe Intel Corporation v ZDA in drugih državah; *Microsoft*, *Windows*, *Windows Vista* in logotip gumba Start *Windows Vista* so blagovne znamke ali registrirane blagovne znamke družbe Microsoft Corporation v Združenih državah in/ali drugih državah; *Blu-ray Disc* je blagovna znamka družbe Blu-ray Disc Association; *Bluetooth* je registrirana blagovna znamka v lasti družbe Bluetooth SIG, Inc. in jo družba Dell uporablja pod licenco.

V tem dokumentu se lahko uporabljajo tudi druge blagovne znamke in imena, ki se nanašajo na osebe, katerih last so blagovne znamke ali imena, oziroma na njihove izdelke. Dell Inc. se odreka vseh lastniških interesov do blagovnih znamk in imen podjetij, ki niso njegova last.

**Oktober 2009**

**P/N NDD13**

**Razl. A00**

# Vsebina

<b>Nastavitev prenosnega računalnika Inspiron . . . . .</b>	<b>5</b>	Tipke za upravljanje večpredstavnosti . . . . .	28
Pred nastavitvijo računalnika . . . . .	5	Uporaba optičnega pogona . . . . .	30
Priključitev napajalnika . . . . .	6	Funkcije zaslona . . . . .	32
Priključitev omrežnega kabla (izbirno) . . . . .	7	Dell Extended Battery Life . . . . .	34
Pritisnite gumb za vklop . . . . .	8	Odstranitev in zamenjava akumulatorja . . . . .	34
Nastavitev operacijskega sistema Microsoft Windows . . . . .	9	Funkcije programske opreme . . . . .	36
Namestitev kartice SIM (izbirno) . . . . .	10	Varnostno kopiranje s storitvijo Dell DataSafe Online . . . . .	39
Omogočanje ali onemogočanje brezžične povezave (izbirno) . . . . .	12	Vrstica Dell . . . . .	40
Vzpostavitev povezave z internetom (izbirno) . . . . .	14	<b>Odpravljanje težav . . . . .</b>	<b>41</b>
<b>Uporaba prenosnega računalnika Inspiron . . . . .</b>	<b>18</b>	Kode piskov . . . . .	41
Funkcije na desni strani . . . . .	18	Težave z omrežjem . . . . .	42
Funkcije na levi strani . . . . .	20	Težave z napajanjem . . . . .	43
Funkcije na sprednji strani . . . . .	22	Težave s pomnilnikom . . . . .	45
Funkcije spodnje strani računalnika in tipkovnice . . . . .	24	Zamrznitve in težave s programsko opremo . . . . .	46
Potezesledilne ploščice . . . . .	26		

## Vsebina

<b>Uporaba orodij za podporo</b> . . . . .	<b>48</b>	<b>Iskanje dodatnih informacij in virov</b> . . . . .	<b>70</b>
Dellov center za podporo . . . . .	48	<b>Osnovni tehnični podatki</b> . . . . .	<b>72</b>
Sistemska sporočila . . . . .	49	<b>Dodatek</b> . . . . .	<b>77</b>
Odpravljanje težav s strojno opremo . . . . .	51	Obvestilo o tehnologijah Macrovision . . . . .	77
Diagnostika Dell . . . . .	51	Informacije za NOM ali uradni mehiški standard (samo za Mehiko) . . . . .	78
<b>Obnova operacijskega sistema</b> . . . . .	<b>55</b>	<b>Stvarno kazalo</b> . . . . .	<b>79</b>
Obnova sistema . . . . .	56		
Dellov program za obnovo tovarniških nastavitev . . . . .	57		
Ponovna namestitve operacijskega sistema . . . . .	59		
<b>Pridobivanje pomoči</b> . . . . .	<b>61</b>		
Tehnična podpora in storitve za kupce . . . . .	62		
DellConnect . . . . .	62		
Spletne storitve . . . . .	63		
Storitev samodejnega obveščanja o stanju naročila . . . . .	64		
Informacije o izdelku . . . . .	64		
Vrnitev izdelkov za vračilo denarja ali garancijsko popravilo . . . . .	65		
Pred klicem . . . . .	66		
Vzpostavljanje stika z družbo Dell . . . . .	68		

# Nastavitev prenosnega računalnika Inspiron

Ta razdelek vsebuje informacije o nastavitvi prenosnega računalnika Dell™ Inspiron™.

## Pred nastavitvijo računalnika

Pri postavitvi računalnika zagotovite preprost dostop do vira napajanja, ustrezno zračenje in ravno površino, na katero postavite računalnik.

Če preprečite pretok zraka okoli prenosnega računalnika Inspiron, se lahko ta pregreje. Pregrevanje preprečite tako, da pustite vsaj 10,2 cm prostora na zadnji strani računalnika in vsaj 5,1 cm na vseh drugih straneh. Vklapljenega računalnika nikoli ne postavite v zaprt prostor, na primer v omaro ali predal.

 **OPOZORILO:** Ne prekrivajte prezračevalnih rež in vanje ne potiskajte predmetov. Poskrbite, da se reže ne zamašijo zaradi prahu. Vklapljenega računalnika Dell ne shranjujte v slabo prezračenih prostorih, na primer v zaprti aktovki, saj lahko pride do poškodb računalnika ali do požara. Računalnik vključi ventilatorje, ko se segreje. Ventilator povzroča zvok, ki je normalen in ne pomeni napak na ventilatorju ali računalniku.

 **PREVIDNOSTNI UKREP:** Namestitev ali nalaganje težkih ali ostrih predmetov na računalnik lahko povzroči trajne poškodbe računalnika.

### Priključitev napajalnika

Napajalnik priključite v računalnik in ga nato priključite v vtičnico ali prenapetostno zaščito.

**⚠ OPOZORILO:** Napajalnik lahko priključite v vtičnice po vsem svetu. Vendar se lahko priključki za napajanje in razdelilniki razlikujejo med državami. Uporaba nezdružljivega kabla ali nepravilna priključitev kabla v razdelilnik ali električno vtičnico lahko povzroči požar ali trajno poškoduje računalnik.

**✍ OPOMBA:** Napajalni kabel trdno priključite na napajalnik in preverite, ali se lučka napajalnika vklopi.

**✍ OPOMBA:** Z računalnikom uporabljajte samo Dellove napajalnike iz družin PA-2E, PA-3E in PA-12.

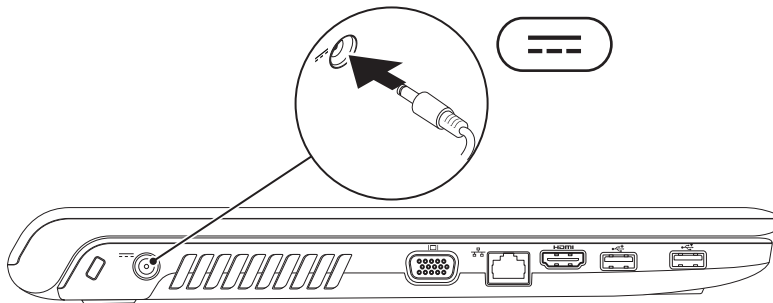



## Priključitev omrežnega kabla (izbirno)

Za uporabo žične omrežne povezave priključite omrežni kabel.

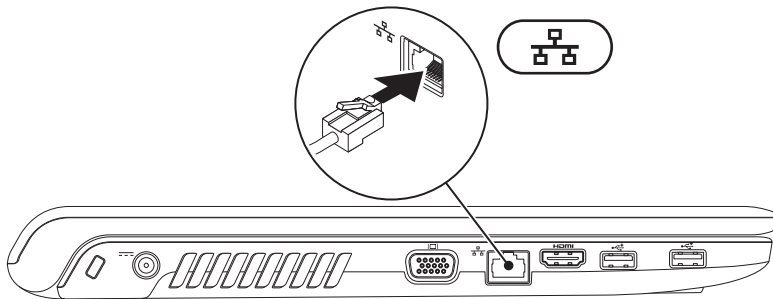

## Pritisnite gumb za vklop

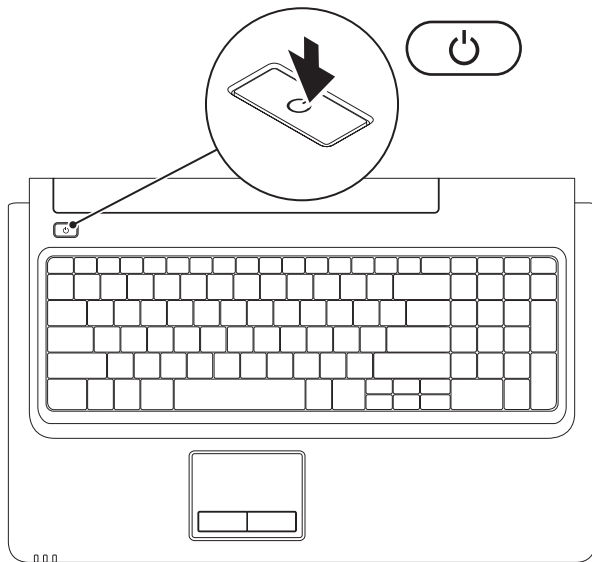

## Nastavitev operacijskega sistema Microsoft Windows

Računalnik Dell ima že nameščen operacijski sistem Microsoft® Windows®. Za prvo nastavitev operacijskega sistema Windows sledite navodilom na zaslonu. Ti koraki so obvezni in lahko vzamejo precej časa. Zaslone za nastavitev sistema Windows vas vodijo skozi številne postopke, vključno s sprejemanjem licenčnih pogojev, spreminjanjem nastavitev in nastavitvijo internetne povezave.



**PREVIDNOSTNI UKREP:** Ne prekinjajte postopka namestitve operacijskega sistema. Zaradi prekinitve lahko postane vaš računalnik neuporaben in boste morali znova namestiti operacijski sistem.



**OPOMBA:** Za najboljše delovanje računalnika priporočamo, da prenesete in namestite najnovejši BIOS in gonilnike, ki so vam na voljo na spletnem mestu [support.dell.com](https://support.dell.com).

### Namestitev kartice SIM (izbirno)

Z nameščeno kartico SIM (Subscriber Identity Module) lahko brskate po internetu, pregledujete e-pošto in se povežete z navideznim zasebnim omrežjem (VPN). Za dostop do teh funkcij morate biti znotraj omrežja ponudnika mobilnih storitev.

- 1 kartica SIM
- 2 reža za kartico SIM
- 3 ležišče za akumulator

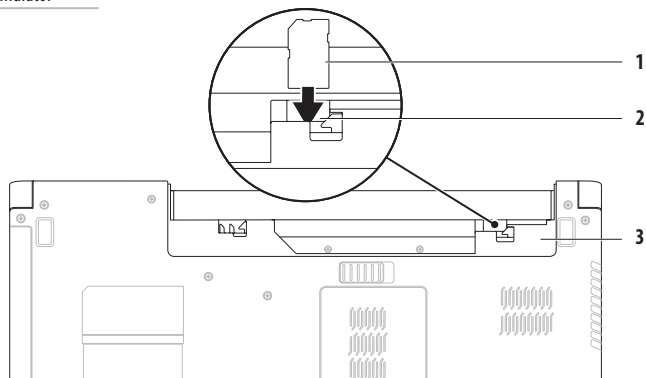

Namestitev kartice SIM:

1. Izključite računalnik.
2. Odstranite akumulator (oglejte si razdelek «Odstranitev in zamenjava akumulatorja» na strani 34).
3. V ležišču akumulatorja kartico SIM potisnite v ustrezno režo.
4. Znova namestite akumulator (oglejte si razdelek «Odstranitev in zamenjava akumulatorja» na strani 34).
5. Vključite računalnik.

Kartico SIM odstranite tako, da kartico pritisnete in jo odstranite iz reže.

## Omogočanje ali onemogočanje brezžične povezave (izbirno)

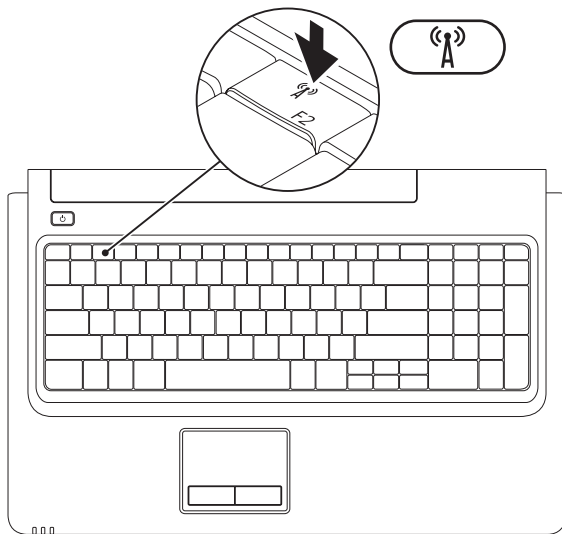

Brezžično povezavo omogočite tako:

1. Zagotovite, da je računalnik vklopljen.
2. V vrstici s funkcijskimi tipkami na tipkovnici pritisnite tipko za brezžično povezavo .

Na zaslonu se prikaže potrditev izbire.

Brezžična povezava je omogočena



Brezžična povezava je onemogočena



Brezžično povezavo onemogočite tako:

V vrstici s funkcijskimi tipkami na tipkovnici še enkrat pritisnite tipko za brezžično povezavo , da izklopite vse radijske signale.

-  **OPOMBA:** Tipka za brezžično povezavo omogoča hiter izklop vseh brezžičnih radijskih signalov (WiFi in Bluetooth®) računalnika, na primer, ko morate na letalu izklopiti vse brezžične radijske signale.

### Vzpostavitev povezave z internetom (izbirno)

Za vzpostavitev povezave z internetom potrebujete zunanji modem ali omrežno povezavo in ponudnika internetnih storitev (ISP).

Če zunanji modem USB ali vmesnik za brezžično lokalno omrežje nista del prvotnega naročila, ju lahko kupite na spletnem mestu [www.dell.com](http://www.dell.com).

### Vzpostavitev žične povezave

- Če uporabljate povezavo DSL ali kabelsko/satelitsko povezavo, se za navodila za namestitev obrnite na ponudnika internetnih storitev ali operaterja mobilnega omrežja.
- Če uporabljate klicno povezavo, priključite telefonsko linijo na izbirni zunanji modem USB in v zidno telefonsko vtičnico, preden začnete namestitev internetne povezave.

Za dokončanje vzpostavitve žične internetne povezave sledite navodilom v razdelku «Vzpostavitev internetne povezave» na strani 16.



### Vzpostavitev žične povezave

 **OPOMBA:** Za informacije o nastavitvi brezžičnega usmerjevalnika si oglejte dokumentacijo, priloženo usmerjevalniku.

Preden lahko uporabite internetno povezavo, morate vzpostaviti povezavo z brezžičnim usmerjevalnikom.

Vzpostavitev povezave z brezžičnim usmerjevalnikom:

#### *Windows Vista®*

1. Preverite, da je v računalniku omogočena brezžična povezava (oglejte si «Omogočanje ali onemogočanje brezžične povezave» na strani 12).
2. Shranite in zaprite vse odprte datoteke in programe.
3. Kliknite **Start**  → **Connect To** (Vzpostavi povezavo z).
4. Sledite navodilom na zaslonu in zaključite namestitev.

#### *Windows® 7*

1. Preverite, da je v računalniku omogočena brezžična povezava (oglejte si «Omogočanje ali onemogočanje brezžične povezave» na strani 12).
2. Shranite in zaprite vse odprte datoteke in programe.
3. Kliknite **Start**  → **Control Panel** (Nadzorna plošča) → **Network and Internet** (Omrežje in internet) → **Network and Sharing Center** (Središče za omrežje in skupno rabo) → **Set up a new connection or network** (Namestitev nove povezave ali omrežja) → **Connect to a network** (Vzpostavi povezavo z omrežjem).
4. Sledite navodilom na zaslonu in zaključite namestitev.

### Vzpostavitev internetne povezave

Ponudba internetnih storitev se razlikuje od države do države. Za ponudbe, ki so na voljo v vaši državi, se obrnite na ponudnika internetnih storitev.



Če se ne morete povezati z internetom, vendar ste se uspešno povezali v preteklosti, je lahko napaka na strani ponudnika internetnih storitev. Pokličite ponudnika internetnih storitev in preverite stanje povezave ali poizkusite vzpostaviti povezavo kasneje.

Pripravite informacije, ki ste jih dobili od ponudnika internetnih storitev. Če nimate ponudnika internetnih storitev, vam pri tem lahko pomaga čarovnik **za vzpostavitev povezave z internetom**.



Internetno povezavo vzpostavite tako:

#### *Windows Vista*

 **OPOMBA:** Ta navodila so namenjena privzetemu pogledu v operacijskem sistemu Windows, zato morda ne veljajo pri uporabi klasičnega pogleda v sistemu Windows na računalniku Dell™.

1. Shranite in zaprite vse odprte datoteke in programe.
2. Kliknite **Start**  → **Control Panel** (Nadzorna plošča) → **Network and Internet** (Omrežje in internet) → **Network and Sharing Center** (Središče za omrežje in skupno rabo) → **Set up a connection or network** (Namestitev povezave ali omrežja) → **Connect to the Internet** (Vzpostavi povezavo z internetom).  
Pojavi se okno **Connect to the Internet** (Vzpostavitev povezave z internetom).
-  **OPOMBA:** Če ne veste, katero vrsto povezave morate izbrati, kliknite **Help me choose** (Pomagaj mi izbrati) ali se obrnite na ponudnika internetnih storitev.
3. Če želite zaključiti namestitev, sledite navodilom na zaslonu in uporabite informacije, ki vam jih je posredoval vaš ponudnik internetnih storitev.

*Windows 7*

1. Shranite in zaprite vse odprte datoteke in programe.
2. Kliknite **Start**  → **Control Panel** (Nadzorna plošča) → **Network and Internet** (Omrežje in internet) → **Network and Sharing Center** (Središče za omrežje in skupno rabo) → **Set up a new connection or network** (Namestitev nove povezave ali omrežja) → **Connect to the Internet** (Vzpostavi povezavo z internetom).  
Pojavi se okno **Connect to the Internet** (Vzpostavitev povezave z internetom).
-  **OPOMBA:** Če ne veste, katero vrsto povezave morate izbrati, kliknite **Help me choose** (Pomagaj mi izbrati) ali se obrnite na ponudnika internetnih storitev.
3. Če želite zaključiti namestitev, sledite navodilom na zaslonu in uporabite informacije, ki vam jih je posredoval vaš ponudnik internetnih storitev.

# Uporaba prenosnega računalnika Inspiron

V tem razdelku si lahko ogledate informacije o funkcijah, ki jih ponuja prenosni računalnik Inspiron.

## Funkcije na desni strani

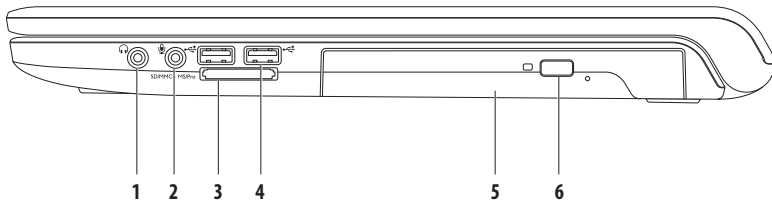

- 
- 
**Izhodni priključek za zvok/priključek za slušalke** – za priključitev enega para slušalk, aktivnega zvočnika ali zvočnega sistema.

---

  - 
**Vhodni priključek za zvok/priključek za mikrofona** – za priključitev mikrofona ali vhodnega signala za uporabo z zvočnimi programi.

---

- 3  **Bralnik pomnilniških kartic 7 v 1** – zagotavlja hiter in priročen način ogleda in skupne rabe digitalnih fotografij, glasbe, videov in dokumentov, ki so shranjeni na teh digitalnih pomnilniških karticah:
- pomnilniška kartica Secure Digital (SD)
  - kartica Secure Digital High Capacity (SDHC)
  - Multi Media Card (MMC)
  - MMC+
  - Memory Stick
  - Memory Stick PRO
  - xD-Picture Card (vrsta M in vrsta H)

**OPOMBA:** Računalnik dobite s prazno plastično kartico, vstavljeno v režo za pomnilniško kartico. Prazna kartica ščiti neuporabljeno režo pred prahom in drugimi delci. Prazno kartico shranite za primer, ko se v reži ne nahaja nobena pomnilniška kartica. Prazne kartice drugih računalnikov morda ne ustrezajo vašemu računalniku.

---

- 4  **Priključka USB 2.0 (2)** – za priključitev naprav USB, kot so miška, tipkovnica, tiskalnik, zunanji pogon ali predvajalnik MP3.
- 

- 5 **Optični pogon** – predvaja ali zapisuje CD-je, DVD-je ali diske Blu-ray (izbirno). Ko diske postavljate na pladenj optičnega pogona, se prepričajte, da je potiskana ali popisana stran obrnjena navzgor.
- 

- 6 **Gumb za izmet** – ob pritisku gumba odpre pladenj optičnega pogona.
-

## Funkcije na levi strani

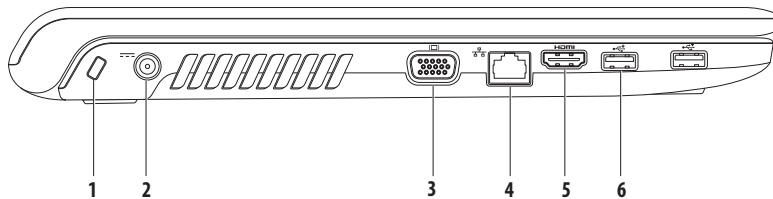

---

1 **Reža za varnostni kabel** – za priključitev varnostnega kabla, ki je na voljo na trgu.

**OPOMBA:** Preden kupite varnostni kabel, se prepričajte, da je združljiv z režo za varnostni kabel v vašem računalniku.

---

2  **Priključek za napajalnik** – za priključitev napajalnika za napajanje računalnika in polnjenje akumulatorja.

---

3  **Priključek VGA** – za priključitev na monitor ali projektor.

---

4  **Omrežni priključek** – za vzpostavitev povezave z omrežjem ali širokopasovno napravo, če uporabljate žično povezavo.

---

5  **Priključek HDMI** – za priključitev televizije za 5.1-kanalne zvočne in video signale.

**OPOMBA:** Ob uporabi z monitorjem bodo prebrani samo video signali.

---

6  **Priključka USB 2.0 (2)** – za priključitev naprav USB, kot so miška, tipkovnica, tiskalnik, zunanji pogon ali predvajalnik MP3.

---

## Funkcije na sprednji strani

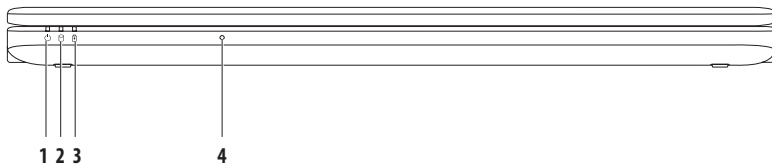

- 
- 1  **Lučka napajanja** – označuje naslednja stanja napajanja:
- Lučka sveti belo – računalnik je vklopljen.
  - Utripajoča bela lučka – računalnik je v stanju pripravljenosti.
  - Lučka ne sveti – računalnik je izklopljen ali v načinu mirovanja.

- 2  **Lučka aktivnosti trdega diska** – sveti, ko računalnik bere ali zapisuje podatke. Če indikator utripa, je trdi disk dejaven.
-



- 3  **Lučka akumulatorja** – lučka označuje naslednja stanja pri napajanju z napajalnikom ali akumulatorjem.



	Stanje lučke	Stanja računalnika	Raven napolnjenosti akumulatorja
<b>napajalnik</b>	Lučka sveti belo	vklopljeno/izklopljeno/stanje pripravljenosti/mirovanje	<98 %
	Lučka ne sveti	vklopljeno/izklopljeno/stanje pripravljenosti/mirovanje	>98 %
<b>akumulator</b>	Lučka sveti oranžno	vklopljeno/stanje pripravljenosti	<=10 %
	Lučka ne sveti	vklopljeno/izklopljeno/stanje pripravljenosti/mirovanje	> 10 %

**OPOMBA:** Akumulator se napaja, ko je računalnik z napajalnikom priključen v električno omrežje.

- 4 **Analogni mikrofoni** – vgrajeni mikrofoni za konference in pogovore.

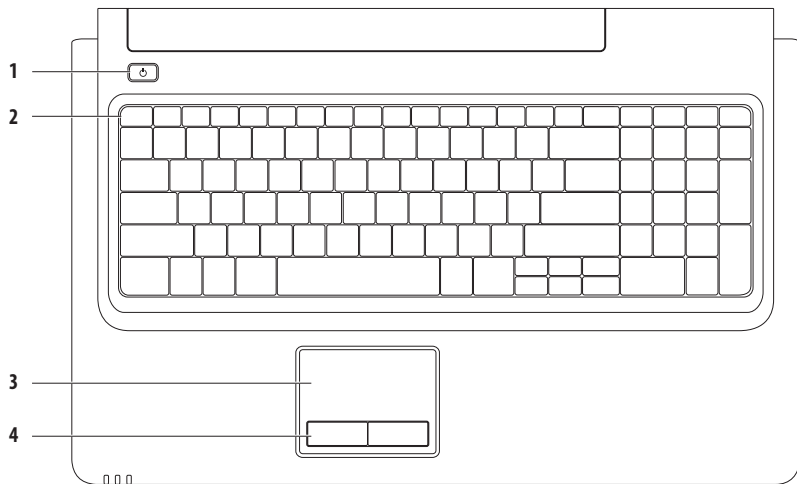
## Funkcije spodnje strani računalnika in tipkovnice



- 
- 1  **Gumb za napajanje** – za vklop ali izklop računalnika.
- 
- 2 **Vrstica s funkcijskimi tipkami** – v tej vrstici so gumb za omogočanje/onemogočanje brezžične povezave, gumba za povečanje/zmanjšanje svetlosti, gumbi za večpredstavnost in gumb za omogočanje/onemogočanje sledilne ploščice.
- Za več informacij o tipkah za večpredstavnost si oglejte razdelek «Tipke za upravljanje večpredstavnosti» na strani 28.
- 
- 3 **Sledilna ploščica** – zagotavlja funkcionalnost miške za premikanje kazalca, vlečenje ali premikanje izbranih elementov in funkcije levega klika z dotikom njene površine. Podpira funkciji **drsenja** in **povečave**. Za več informacij si oglejte razdelek «Poteze sledilne ploščice» na strani 26.
- OPOMBA:** Če želite omogočiti/onemogočiti sledilno ploščico, pritisnite funkcijsko tipko  v vrstici s funkcijskimi tipkami na tipkovnici.
- 
- 4 **Gumba sledilne ploščice (2)** – zagotavljata enake funkcije, kot jih imata leva in desna miškina tipka.
-

## Poteze sledilne ploščice

### Dršenje

Omogoča drsenje po vsebini. Funkcija drsenja vsebuje:

**Tradicionalno drsenje** – omogoča drsenje navzgor in navzdol ali levo in desno.

Drsenje navzgor in navzdol:

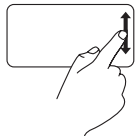

S prstom se pomikajte navzgor in navzdol po navpičnem drsnem območju (skrajno desno na sledilni ploščici).

Drsenje levo in desno:

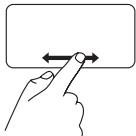

S prstom se pomikajte levo in desno po vodoravnem drsnem območju (na dnu sledilne ploščice).

**Tradicionalno drsenje** – omogoča drsenje navzgor in navzdol ali levo in desno.

Drsenje navzgor in navzdol:

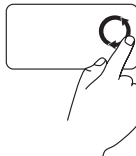

Za drsenje navzgor s prstom drsite po navpičnem drsnem območju (skrajno desno na sledilni ploščici) v nasprotni smeri urinega kazalca, za drsenje navzdol pa s prstom drsite v smeri urinega kazalca.

Drsenje levo in desno:



Za drsenje desno s prstom drsite po vodoravnem drsnem območju (na dnu sledilne ploščice) v smeri urinega kazalca, za drsenje levo pa s prstom drsite v nasprotni smeri urinega kazalca.

### Povečava

Omogoča povečanje ali zmanjšanje povečave vsebine na zaslonu.

Funkcija povečave vsebuje:

**Enoprstna povečava** – omogoča povečavo ali pomanjšavo.

Povečava:

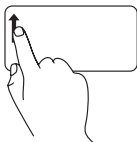

S prstom se pomaknite navzgor po območju za povečavo (skrajno levo na sledilni ploščici).

Pomanjšava:

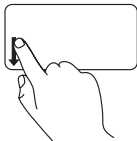

S prstom se pomaknite navzdol po območju za povečavo (skrajno levo na sledilni ploščici).

### Tipke za upravljanje večpredstavnosti

Tipke za upravljanje večpredstavnosti se nahajajo v vrstici s funkcijskimi tipkami na tipkovnici. Za uporabo večpredstavnostnih funkcij pritisnite ustrezno tipko. Tipke za upravljanje večpredstavnosti lahko konfigurirate na tipkovnici z možnostjo **Function Key Behavior** (Vedenje funkcijske tipke) v **pripomočku za nastavitve sistema (BIOS)** ali **središču za prenosni računalnik**.

#### Pripomoček za nastavitve sistema (BIOS) –

dostop do možnosti **Function Key Behavior** (Vedenje funkcijske tipke):

1. Za dostop do pripomočka za **nastavitve sistema (BIOS)** pritisnite <F2> med stanjem POST (samodejni preskus ob vklopu).
2. Za možnost **Function Key Behavior** (Vedenje funkcijske tipke) izberite **Multimedia Key First** (Večpredstavnostna tipka prva) ali **Function Key First** (Funkcijska tipka prva).

Možnosti pri nastavitvah za **Function Key Behavior** (Vedenje funkcijske tipke) sta:

**Multimedia Key First** (Večpredstavnostna tipka prva) – privzeta nastavitev. Ob pritisku katere koli tipke za upravljanje večpredstavnosti bo izvedeno povezano večpredstavnostno dejanje. Za funkcijsko tipko pritisnite <Fn> + ustrezno funkcijsko tipko.

**Function Key First** (Funkcijska tipka prva) – ob pritisku katere koli funkcijske tipke bo izvedena povezana funkcija. Za večpredstavnostno dejanje pritisnite <Fn> + ustrezno tipko za upravljanje večpredstavnosti.



**OPOMBA:** Možnost **Multimedia Key First** (Večpredstavnostna tipka prva) je aktivna samo v operacijskem sistemu.

#### Središče za prenosni računalnik –

1. za zagon središča za prenosni računalnik pritisnite tipki < > <X>.
2. V vrstici s **funkcijsko tipko** izberite **Function Key** (Funkcijska tipka) ali **Multimedia Key** (Večpredstavnostna tipka).



---

 Izklopi zvok

---

 Zmanjšaj glasnost

---

 Povečaj glasnost

---

---

 Predvajaj prejšnjo skladbo ali poglavje

---

 Predvajaj ali ustavi predvajanje

---

 Predvajaj naslednjo skladbo ali poglavje

---

### Uporaba optičnega pogona

 **PREVIDNOSTNI UKREP:** Ko odprete ali zaprete pladenj optičnega pogona, ga ne potiskajte navzdol. Če optičnega pogona ne uporabljate, naj bo pladenj zaprt.

 **PREVIDNOSTNI UKREP:** Med predvajanjem ali zapisovanjem na disk ne premikajte računalnika.

Optični pogon predvaja ali zapisuje CD-je, DVD-je in diske Blu-ray (izbirno). Ko diske postavljate na pladenj optičnega pogona, se prepričajte, da je potiskana ali popisana stran obrnjena navzgor.

Disk v optični pogon postavite tako:

1. Pritisnite gumb za izvržbo na optičnem pogonu.
2. Izvlecite pladenj optičnega pogona.
3. Disk vstavite na sredino pladnja z oznako obrnjeno navzgor, dokler se ne zaskoči.
4. Potisnite pladenj optičnega pogona nazaj v pogon.



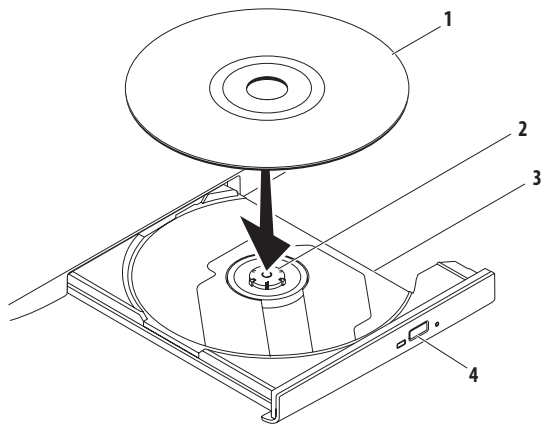

---

1 disk

---

2 os

---

3 pladenj optičnega pogona

---

4 gumb za izmet

---

## Funkcije zaslona

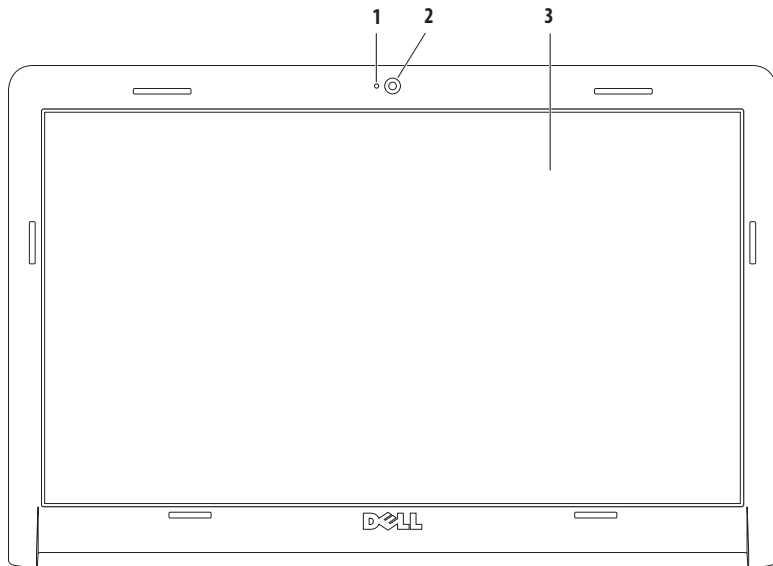

- 
- 1 Indikator aktivnosti kamere** – označuje, ali je kamera vklopljena ali izklopljena.
  - 2 Kamera** – vgrajena kamera za zajem videa, konference in pogovor.
  - 3 Zaslón** – zaslon je odvisen od izbire računalnika ob nakupu. Za več informacij o zaslonih si oglejte *tehnična navodila Dell* na trdem disku ali pa obiščite **[support.dell.com/manuals](https://support.dell.com/manuals)**.
-

### Dell Extended Battery Life

Funkcija Dell Extended Battery Life nudi možnosti, s katerimi lahko akumulator uporabljate dlje. Funkcija je privzeto omogočena in se vklopi, ko izklopite napajalnik.

Funkcijo omogočite ali onemogočite s tipko <F3>. Prikaže se pojavno okno **Extended Battery Life** (Podaljšana življenjska doba akumulatorja), kjer je prikazano trenutno stanje.

Če želite o prilagajanju funkcije Dell Extended Battery Life izvedeti več:

1. Pritisnite <F3>. Prikaže se pojavno okno **Extended Battery Life** (Podaljšana življenjska doba akumulatorja).
2. Kliknite **Show Settings** (Pokaži nastavitve). Prikaže se okno **Battery Meter** (Merilnik napajanja).
3. Kliknite možnost **What is Dell Extended Battery Life?** (Kaj je Dell Extended Battery Life?).

### Odstranitev in zamenjava akumulatorja

 **OPOZORILO:** Preden se lotite postopkov v tem razdelku, preberite varnostna navodila, ki so priložena računalniku.

 **OPOZORILO:** Z uporabo nezdružljivega akumulatorja se poveča nevarnost požara ali eksplozije. Računalnik naj uporablja samo akumulator, ki ste ga kupili pri prodajalcu izdelkov Dell. V računalniku ne uporabljate akumulatorjev drugih računalnikov.

 **OPOZORILO:** Preden odstranite akumulator, izklopite računalnik in odklopite zunanje kable (vključno z omrežnim napajalnikom).

Akumulator odstranite tako:

1. Izklopite računalnik in ga obrnite.
2. Potisnite zapah za zaklep akumulatorja v odklenjen položaj.
3. Akumulator izvlecite iz ležišča.

Akumulator zamenjate tako:

1. Poravnajte reže na akumulatorju z jezički v ležišču za akumulator.
2. Potisnite akumulator v ležišče, dokler se ne zaskoči.

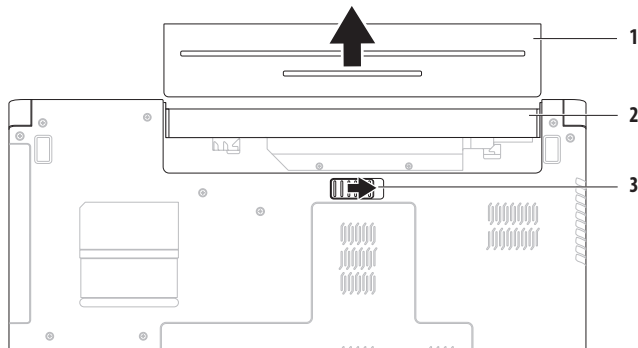

- 
- 1 akumulator
  - 2 ležišče za akumulator
  - 3 zaklep za sprostitvev akumulator
-

### Funkcije programske opreme

 **OPOMBA:** Za več informacij o funkcijah, opisanih v tem razdelku, si oglejte *tehnična navodila Dell* na trdem disku ali pa obiščite [support.dell.com/manuals](http://support.dell.com/manuals).

#### Produktivnost in komunikacija

Računalnik lahko uporabljate za ustvarjanje predstavitev, brošur, voščilnic, letakov in preglednic. Lahko urejate in si ogledate tudi digitalne fotografije in slike. Za nameščeno programsko opremo v računalniku si oglejte vaše naročilo.

Ko vzpostavite povezavo z internetom, lahko dostopate do spletnih mest, pripravite e-poštni račun ter nalagate in prenašate datoteke.

#### Zabava in večpredstavnost

Z računalnikom lahko gledate videe, igrate igre ter poslušate glasbo in internetne radijske postaje.

Lahko prenašate ter kopirate slike in videodatoteke iz prenosnih naprav, kot so digitalne kamere in mobilni telefoni. Izbirne programske aplikacije omogočajo organiziranje in ustvarjanje glasbenih datotek ter videodatotek, ki jih lahko shranite na prenosne naprave, kot so predvajalniki MP3 in dlančniki, ali pa jih predvajate in si jih ogledate neposredno na priključenih televizorjih, projektorjih in opremi za domači kino.

### Prilagajanje namizja

Z možnostmi za prilagajanje operacijskega sistema lahko spremenite videz, ločljivost, ozadje, ohranjevalnik zaslona ali funkcije prenosnega računalnika.

Za prilagoditev namizja:

*Windows Vista®*

1. Z desno miškino tipko kliknite prazno področje namizja.
2. Kliknite **Personalize** (Prilagodi), da odprete okno **Personalize appearance and sounds** (Prilagoditev videza in zvokov) in dobite dodatne informacije o možnostih prilagoditve.

*Windows® 7*

1. Z desno miškino tipko kliknite prazno področje namizja.
2. Kliknite **Personalize** (Prilagodi), da odprete okno **Change the visuals and sounds on your computer** (Spreminjanje vizualnih učinkov in zvokov računalnika) in pridobite več informacij o možnosti prilagajanja.

### Prilagajanje nastavitve porabe energije

Za konfiguriranje nastavitve porabe v računalniku lahko uporabite možnosti napajanja v operacijskem sistemu. Operacijski sistem Microsoft® Windows, ki je nameščen v računalniku Dell, nudi naslednje možnosti:

*Windows Vista*

- **Priporočila Dell** – omogoča polno učinkovitost delovanja, ko to potrebujete, in prihrani porabo energije v času nedejavnosti.
- **Varčevanje porabe** – varčuje s porabo energije računalnika tako, da zmanjša učinkovitost delovanja sistema in s tem podaljša življenjsko dobo računalnika ter zmanjša količino energije, ki jo porabi računalnik v celi življenjski dobi.
- **Visoka učinkovitost delovanja** – zagotavlja najvišjo raven učinkovitosti delovanja sistema v računalniku tako, da prilagodi hitrost procesorja vaši dejavnosti in poveča učinkovitost delovanja sistema.

### Windows 7

- **Varčevanje porabe** – varčuje s porabo energije računalnika tako, da zmanjša učinkovitost delovanja sistema in s tem podaljša življenjsko dobo računalnika ter zmanjša količino energije, ki jo porabi računalnik v celi življenjski dobi.
- **Usklajeno (priporočeno)** – Z uporabo ustrezne strojne opreme samodejno usklajuje učinkovitost delovanja računalnika.

### Prenos podatkov v nov računalnik

Za prenos podatkov v nov računalnik:

#### Windows Vista

 **OPOMBA:** Ta navodila so namenjena privzetemu pogledu v operacijskem sistemu Windows, zato morda ne veljajo pri uporabi klasičnega pogleda v sistemu Windows na računalniku Dell™.

1. Kliknite **Start**  → **Control Panel** (Nadzorna plošča) → **System and Maintenance** (Sistem in vzdrževanje) → **Welcome Center** (Pozdravno središče) → **Transfer files and settings** (Prenos datotek in nastavitve).  
Če se prikaže okno **User Account Control** (Nadzor uporabniškega računa), kliknite **Continue** (Naprej).
2. Sledite navodilom čarovnika za **preprost prenos v programu Windows**.

#### Windows 7

1. Kliknite **Start**  → **Control Panel** (Nadzorna plošča).
2. V polje za iskanje vnesite **Transfer** (Prenos) in kliknite **Transfer files from another computer** (Prenos datotek iz drugega računalnika).
3. Sledite navodilom čarovnika za **preprost prenos v programu Windows**.



## Varnostno kopiranje podatkov

Priporočljivo je redno varnostno kopiranje datotek in map v računalniku.

Varnostno kopiranje podatkov:

*Windows Vista*

1. Kliknite **Start**  → **Control Panel** (Nadzorna plošča) → **System and Maintenance** (Sistem in vzdrževanje) → **Backup Up and Restore Center** (Središče za varnostno kopiranje in obnovitev) → **Backup files** (Varnostne kopije datotek). Če se prikaže okno **User Account Control** (Nadzor uporabniškega računa), kliknite **Continue** (Naprej).

 **OPOMBA:** Nekatere različice sistema Windows Vista omogočajo varnostno kopiranje računalnika.

2. Sledite navodilom v čarovniku za **varnostno kopiranje datotek**.

*Windows 7*

1. Kliknite **Start**  → **Control Panel** (Nadzorna plošča) → **System and Security** (Sistem in varnost) → **Backup and Restore** (Varnostno kopiranje in obnavljanje).
2. Kliknite **Set up backup ...** (Nastavljanje varnostnega kopiranja ...).
3. Sledite navodilom v čarovniku za **konfiguracijo varnostnega kopiranja**.

## Varnostno kopiranje s storitvijo Dell DataSafe Online

 **OPOMBA:** Dell DataSafe® Online morda ni na voljo v vseh regijah.

 **OPOMBA:** Za hiter prenos datotek je priporočena širokopasovna povezava.

Dell DataSafe Online je avtomatizirana storitev za varnostno kopiranje in obnavljanje, s katero lahko zaščitite podatke in pomembne datoteke pred katastrofami, kot so tatvina, požar ali naravne nesreče. Do storitve lahko dostopate prek svojega računalnika iz računa, zaščitenege z geslom.

Za več informacij obiščite spletno mesto **delldatasafe.com**.

Varnostna kopiranja razporedite tako:

1. Dvokliknite ikono  Dell DataSafe Online v opravilni vrstici.
2. Sledite navodilom, ki se pojavijo na zaslonu.

### Vrstica Dell

Vrstica Dell je skupina ikon, ki omogoča preprost dostop do pogosto uporabljenih programov, datotek in map. Vrstico lahko prilagodite z:

- dodajanjem ali odstranjevanjem ikon
- spreminjanjem barve in mesta vrstice
- združevanjem povezanih ikon v kategorije
- spreminjanjem obnašanja ikon



#### Dodajanje kategorije

1. Z desno miškino tipko kliknite vrstico, nato pa **Add** (Dodaj) → **Category** (Kategorijo). Prikaže se okno **Add/Edit Category** (Dodajanje ali urejanje kategorije).
2. V polje **Title** (Naslov) vnesite naslov kategorije.
3. V polju **Select an image:** (Izberite sliko:) izberite ikono za kategorijo.
4. Kliknite **Save** (Shrani).

#### Dodajanje ikone

Ikono povlecite in spustite v vrstico ali kategorijo.

#### Odstranjevanje kategorije ali ikone

1. Z desno miškino tipko kliknite kategorijo ali ikono v vrstici in kliknite **Delete shortcut** (Izbriši bližnjico) ali **Delete category** (Izbriši kategorijo).
2. Sledite navodilom na zaslonu.

#### Prilagajanje vrstice

1. Z desno miškino tipko kliknite vrstico, nato pa še **Advanced Setting ...** (Dodatne nastavitve ...).
2. Izberite zeleno možnost za prilagajanje vrstice.

## Odpravljanje težav

Ta razdelek vsebuje informacije za odpravljanje težav z računalnikom. Če težav ne morete odpraviti s sledenjem tem navodilom, si oglejte razdelek «Uporaba orodij za podporo» na strani 48 ali «Vzpostavljanje stika z družbo Dell» na strani 68.

### Kode piskov

Računalnik lahko med zagonom odda niz piskov, če pride do napak ali težav. Ta niz piskov, imenovan koda piska, opredeli težavo. Zapišite kodo piskov in se obrnite na Dell (oglejte si razdelek «Vzpostavljanje stika z družbo Dell» na strani 68).

 **OPOMBA:** Za zamenjavo delov si oglejte *Priročnik za servisiranje* na [support.dell.com/manuals](http://support.dell.com/manuals).

Koda piskov	Možna težava
en	Možna okvara matične plošče – napaka kontrolne vsote ROM-a BIOS-a
dva	RAM ni zaznan <b>OPOMBA:</b> Če ste namestili ali zamenjali pomnilniški modul, preverite, da ste ga namestili pravilno.
trije	Možna okvara matične plošče – napaka nabora vezij
štirje	Napaka pri branju/zapisovanju datoteke v RAM
pet	Okvara ure za dejanski čas
šest	Napaka grafične kartice ali čipa
sedem	Napaka procesorja
osem	Napaka zaslona

### Težave z omrežjem

#### Brezžične povezave

**Če je brezžična omrežna povezava prekinjena** –

je brezžični usmerjevalnik brez povezave ali pa je bila brezžična povezava onemogočena v računalniku.

- Preverite, da je omogočena brezžična povezava (oglejte si «Omogočanje ali onemogočanje brezžične povezave» na strani 12).
- Preverite, ali je brezžični usmerjevalnik vklopljen in priključen na vir podatkov (kabelski modem ali omrežno zvezdišče).
- Motnje morda blokirajo ali prekinjajo brezžično povezavo. Pomaknite računalnik bližje brezžičnemu usmerjevalniku.
- Znova vzpostavite povezavo z brezžičnim usmerjevalnikom (oglejte si razdelek «Vzpostavitev brezžične povezave» na strani 15).

#### Žične povezave

**Če je žična omrežna povezava prekinjena** – kabel je odklopljen ali poškodovan.

- Preverite, da je kabel priključen in nepoškodovan.
- Če težave ne odpravite, se obrnite na skrbnika omrežja ali ponudnika internetnih storitev.

## Težave z napajanjem

**Če lučka napajalnika ali akumulatorja ne sveti** – računalnik je izklopljen, v stanju pripravljenosti ali mirovanja oziroma ne prejema energije.

- Pritisnite gumb za vklop. Računalnik se vrne v običajno delovanje, če je izklopljen ali v stanju mirovanja.
- Za nadaljevanje običajnega delovanja pritisnite tipko na tipkovnici, premaknite priključeno miško ali prst na sledilni ploščici ali pa pritisnite gumb za napajanje.
- Znova vstavite napajalni kabel v priključek v računalniku in v električno vtičnico.
- Če je napajalnik priključen v razdelilnik, poskrbite, da je razdelilnik priključen v električno vtičnico in da je vklopljen. Ko preverjate delovanje napajanja računalnika, ne uporabljajte zaščitnih naprav, podaljškov ali razdelilnikov.
- Preverite delovanje električne vtičnice z drugo napravo, na primer namizno svetilko.
- Preglejte kable napajalnika. Če ima napajalnik lučko, preverite, da ta sveti.

**Če lučka napajalnika ali baterije sveti belo in se računalnik ne odziva** – računalnik je v stanju pripravljenosti ali mirovanja ali pa se zaslon ne odziva.

- Pritisnite in držite gumb za vklop, dokler se računalnik ne izklopi, nato ga znova vklopite.
- Če se zaslon ne odziva, pritisnite in držite gumb za napajanje, dokler se računalnik ne izklopi, in ga nato znova vklopite.
- Za nadaljevanje običajnega delovanja pritisnite tipko na tipkovnici, premaknite priključeno miško ali prst na sledilni ploščici ali pa pritisnite gumb za napajanje.
- Če težave ne morete odpraviti, se obrnite na družbo Dell (oglejte si razdelek «Vzpostavljanje stika z družbo Dell» na strani 68).

## Odpravljanje težav

**Če lučka napajalnika utripa belo** – računalnik je v stanju pripravljenosti.

- Za nadaljevanje običajnega delovanja pritisnite tipko na tipkovnici, premaknite priključeno miško ali prst na sledilni ploščici ali pa pritisnite gumb za napajanje.
- Če težave ne morete odpraviti, se obrnite na družbo Dell (oglejte si razdelek «Vzpostavljanje stika z družbo Dell» na strani 68).

**Če lučka akumulatorja sveti oranžno** – računalnik je v stanju pripravljenosti in akumulator je skoraj prazen.

- Priključite omrežni napajalnik za napajanje računalnika in polnjenje akumulatorja.
- Za nadaljevanje običajnega delovanja pritisnite tipko na tipkovnici, premaknite priključeno miško ali prst na sledilni ploščici ali pa pritisnite gumb za napajanje.
- Če težave ne morete odpraviti, se obrnite na družbo Dell (oglejte si razdelek «Vzpostavljanje stika z družbo Dell» na strani 68).

**Če pride do motenj, ki ovirajo sprejem v računalniku** – neželen signal ustvarja motnje tako, da prekinja ali blokira druge signale. Nekaj znanih vzrokov motenj:

- Podaljški za napajanje, tipkovnice in miške.
- Na razdelilnik je priključenih preveč naprav.
- Več razdelilnikov je priključenih v isto električno vtičnico.

## Težave s pomnilnikom

### Če se prikaže sporočilo o nezadostni količini pomnilnika –

- težavo je možno odpraviti, če shranite in zaprete vse odprte datoteke in zaprete vse odprte programe, ki jih ne uporabljajte.
- Oglejte si dokumentacijo programske opreme o minimalnih zahtevah za pomnilnik.
- Pomnilniške module znova namestite v priključke (oglejte si *priročnik za servisiranje* na [support.dell.com/manuals](http://support.dell.com/manuals)).
- Če težave ne morete odpraviti, se obrnite na družbo Dell (oglejte si razdelek «Vzpostavljanje stika z družbo Dell» na strani 68).

### Če se pojavijo druge težave s pomnilnikom –

- Upoštevajte smernice za namestitev pomnilnika (oglejte si *priročnik za servisiranje* na spletnem mestu [support.dell.com/manuals](http://support.dell.com/manuals)).
- Preverite, ali je pomnilniški modul združljiv z vašim računalnikom. Računalnik podpira pomnilnik DDR3. Za več informacij o vrsti pomnilnika, ki ga podpira vaš računalnik, si oglejte razdelek «Osnovni tehnični podatki» na strani 72.

- Ponovno namestite pomnilniške module (oglejte si *priročnik za servisiranje* na spletnem mestu [support.dell.com/manuals](http://support.dell.com/manuals)) in tako zagotovite pravilno komunikacijo med računalnikom in pomnilnikom.
- Zaženite diagnostiko Dell (oglejte si razdelek «Diagnostika Dell» na strani 51).
- Če težave ne morete odpraviti, se obrnite na družbo Dell (oglejte si razdelek «Vzpostavljanje stika z družbo Dell» na strani 68).

### Zamrznitve in težave s programsko opremo

**Če se računalnik ne zažene** – preverite, ali je napajalni kabel trdno priključen v računalnik in električno vtičnico.

**Če se program ne odziva** –

zaprite program:

1. Hkrati pritisnite <Ctrl><Shift><Esc>.
2. Kliknite **Applications** (Programi).
3. Kliknite program, ki se ne odziva.
4. Kliknite **End Task** (Končaj opravilo).

**Če se program nenehno ruši** – oglejte si dokumentacijo programske opreme. Če je treba, odstranite in ponovno namestite program.

 **OPOMBA:** Programski opremi so navadno priložena navodila za namestitve v dokumentaciji ali na CD-ju.

**Če se računalnik ne odziva ali se prikaže modri zaslon** –



**OPOZORILO:** Če operacijskega sistema ne morete pravilno zaustaviti, lahko izgubite podatke.

Če se računalnik ne odzove na pritisk tipke na tipkovnici ali na premik miške, pritisnite gumb za napajanje za približno 8 do 10 sekund, dokler se računalnik ne izklopi, in nato znova zaženite računalnik.

**Če je program izdelan za starejšo različico operacijskega sistema Microsoft® Windows®** –

zaženite čarovnika za združljivost programske opreme. Čarovnik za združljivost programske opreme konfigurira program tako, da ta deluje v okolju, ki je podobno okolju starejših operacijskih sistemov Microsoft Windows.



Zagon čarovnika za združljivost programske opreme:

*Windows Vista®*

1. Kliknite **Start**  → **Control Panel** (Nadzorna plošča) → **Programs** (Programi) → **Use an older program with this version of Windows** (Uporaba starejšega programa s to različico sistema Windows).
2. V pozdravnem zaslonu kliknite **Next** (Naprej).
3. Sledite navodilom na zaslonu.

*Windows 7*

1. Kliknite **Start** .
2. V polje za iskanje vnesite `Use an older program with this version of Windows` (Uporaba starejšega programa s to različico sistema Windows) in pritisnite <Enter>.
3. Sledite navodilom čarovnika **za združljivost programske opreme**.

**Če imate druge težave s programsko opremo –**

- takoj ustvarite varnostno kopijo vaših podatkov.
- S protivirusnim programom preglejte trdi disk in CD-je.

- Shranite in zaprite odprte datoteke ali programe in prek menija **Start**  zaustavite računalnik.
- Za informacije o odpravljanju težav si oglejte dokumentacijo programske opreme ali pa se obrnite na proizvajalca programske opreme:
  - Poskrbite, da je program združljiv z operacijskim sistemom, ki je nameščen v računalniku.
  - Preverite, ali računalnik ustreza najmanjšim zahtevam glede strojne opreme, potrebne za zagon programske opreme. Za informacije si oglejte dokumentacijo programske opreme.
  - Preverite, ali je program ustrezno nameščen in konfiguriran.
  - Potrdite združljivost gonilnikov naprave s programom.
  - Če je treba, odstranite in ponovno namestite program.

# Uporaba orodij za podporo

## Dellov center za podporo

**Dellov center za podporo** vam pomaga poiskati storitve, podporo in informacije o sistemu, ki jih potrebujete.

Za zagon programa kliknite ikono  v opravilni vrstici.

Domača stran **Dellovega centra za podporo** prikazuje številko modela vašega računalnika, servisno številko, kodo za hitro servisiranje in kontaktne informacije za servisiranje.

Domača stran vsebuje tudi povezave za dostop do:



**Samopomoči** (odpravljanje težav, varnost, učinkovitost delovanja sistema, omrežje/internet, varnostno kopiranje/obnovitev in operacijski sistem Windows)



**Opozoril** (opozorila o tehnični podpori, pomembna za vaš računalnik)



**Dellove pomoči** (tehnična podpora z DellConnect™, storitve za kupce, usposabljanje in vadnice, pomoč prek storitve Dell on Call™ in spletno pregledovanje s programom PC CheckUp)



**Informacij o sistemu** (dokumentacija sistema, informacije o garanciji, informacije o sistemu, posodobitve in pripomočki)

Za več informacij o **Dellovem centru za podporo** in razpoložljivih orodjih za podporo kliknite jeziček **Services** (Storitve) na [support.dell.com](http://support.dell.com).

## Sistemska sporočila

Če računalnik zazna težavo ali napako, lahko prikaže sistemsko sporočilo, ki pomaga pri ugotavljanju vzroka in odpravljanju težave.

**CMBA:** Če prikazanega sporočila ni navedenega v teh primerih, si oglejte dokumentacijo za operacijski sistem ali program, ki je bil zagnan v času prikaza sporočila. Ogledate si lahko tudi *tehnična navodila Dell* na trdem disku ali spletnem mestu **support.dell.com/manuals** ali pa se obrnete na Dell (za pomoč si oglejte razdelek «Vzpostavljanje stika z družbo Dell» na strani 68).

**Alert! Previous attempts at booting this system have failed at checkpoint [nnnn]. For help in resolving this problem, please note this checkpoint and contact Dell Technical Support** (Opozorilo! Prejšnji poskusi zagona tega sistema so bili prekinjeni na točki preverjanja [nnnn]. Za lažje odpravljanje težave si zapišite točko preverjanja in se obrnite na Dellovo tehnično podporo.) – računalnik se trikrat zapored ni zagnal zaradi iste napake (za pomoč si oglejte ). Obrnite se na družbo Dell (oglejte si razdelek «Vzpostavljanje stika z družbo Dell» na strani 68).

**CMOS checksum error** (Napaka nadzorne vsote CMOS-a) – možna okvara matične plošče ali pa je baterija ure za dejanski čas (RTC) skoraj prazna. Ponovno namestite gumbno baterijo (oglejte si *priročnik za servisiranje* na spletnem mestu **support.dell.com/manuals**) ali se obrnite na družbo Dell (oglejte si razdelek «Vzpostavljanje stika z družbo Dell» na strani 68).

**CPU fan failure** (Napaka ventilatorja procesorja) – prišlo je do napake ventilatorja procesorja. Zamenjajte ventilator procesorja (oglejte si *priročnik za servisiranje* na spletnem mestu **support.dell.com/manuals**).

**Hard-disk drive failure** (Okvara trdega diska) – med stanjem POST je morda prišlo do napake trdega diska. Obrnite se na družbo Dell (oglejte si razdelek «Vzpostavljanje stika z družbo Dell» na strani 68).

**Hard-disk drive read failure** (Napaka pri branju s trdega diska) – med preizkusom zagona trdega diska je morda prišlo do napake. Obrnite se na družbo Dell (oglejte si razdelek «Vzpostavljanje stika z družbo Dell» na strani 68).

**Keyboard failure** (Okvara tipkovnice) – okvara tipkovnice ali odklopljen kabel tipkovnice.

Informacije o zamenjavi tipkovnice si lahko ogledate v *priročniku za servisiranje* na spletnem mestu **support.dell.com/manuals**.

## Uporaba orodij za podporo

**Ni zagonske naprave** – na trdem disku ni zagonske particije, kabel trdega diska ni priključen ali ni zagonske naprave.

- Če za zagonsko napravo izberete trdi disk, zagotovite, da so kabli priključeni, da je pogon pravilno nameščen in formatiran kot zagonska naprava.
- V nastavitvi sistema poskrbite, da so podatki o vrstnem redu zagona pravilni (oglejte si *tehnična navodila Dell* na trdem disku ali spletnem mestu [support.dell.com/manuals](http://support.dell.com/manuals)).

**No timer tick interrupt** (Ni prekinitve v delovanju časovnika) – integrirano vezje na sistemski plošči je morda okvarjeno ali pa je prišlo do okvare matične plošče. Obrnite se na družbo Dell (oglejte si razdelek «Vzpostavljanje stika z družbo Dell» na strani 68).

**USB over current error** (Napaka nadtoka USB-ja) – odklopite napravo USB. Naprava USB za običajno delovanje potrebuje več energije. Za povezavo naprave USB uporabite zunanji vir energije ali priključite oba kabla USB, če ima naprava dva kabla USB.

**CAUTION - Hard Drive SELF MONITORING SYSTEM has reported that a parameter has exceeded its normal operating range. It is recommended that you back up your data regularly. A parameter out of range may or may not indicate a potential hard drive problem** (OBVESTILO - SISTEM ZA SAMODEJNI NADZOR trdega diska je sporočil, da je parameter presegel normalno delovno območje. Dell priporoča, da redno ustvarjate varnostne kopije podatkov. Parameter izven območja lahko nakazuje na morebitno okvaro trdega diska) – napaka S.M.A.R.T, možna okvara trdega diska. Obrnite se na družbo Dell (oglejte si razdelek «Vzpostavljanje stika z družbo Dell» na strani 68).

## Odpravljanje težav s strojno opremo

Če naprava med namestitvijo operacijskega sistema ni zaznana ali pa je zaznana, vendar ni pravilno konfigurirana, lahko s programom **za odpravljanje težav s strojno opremo** odpravite nezdružljivost.

Zagon programa za odpravljanje težav s strojno opremo:

1. Kliknite **Start**  → **Help and Support** (Pomoč in podpora).
2. V iskalno polje vpišite `hardware troubleshooter` (program za odpravljanje težav s strojno opremo) in pritisnite <Enter> za začetek iskanja.
3. Iz rezultatov iskanja izberite možnost, ki najbolj ustreza težavi in zaključite postopek odpravljanja težav.

## Diagnostika Dell

Če imate težave z računalnikom, izvedite preverjanja, opisana v razdelku «Prenehanje odzivanja in težave s programsko opremo» na strani 46 in zaženite diagnostiko Dell, preden se obrnete na družbo Dell za tehnično pomoč.

 **OPOMBA:** Diagnostika Dell deluje samo v računalnikih Dell.



 **OPOMBA:** Disk z *gonilniki in pripomočki* je izbiren in morda ni priložen vašemu računalniku.

Poskrbite, da je preizkušana naprava aktivna in prikazana v pripomočku za nastavitve sistema. Za dostop do pripomočka za nastavitve sistema (BIOS) pritisnite <F2> med stanjem POST (samodejni preskus ob vklopu).

Zaženite diagnostiko Dell s trdega diska ali diska z *gonilniki in pripomočki*.

### Zagon diagnostike Dell s trdega diska

Diagnostika Dell se nahaja na skriti diagnostični particiji vašega trdega diska.

-  **OPOMBA:** Če vaš računalnik ne more prikazati slike na zaslonu, stopite v stik z družbo Dell (oglejte si razdelek «Vzpostavlanje stika z družbo Dell» na strani 68).
- 1. Zagotovite, da je računalnik priključen v delujočo električno vtičnico.
- 2. Vključite (ali ponovno zaženite) računalnik.
- 3. Ko se pojavi logotip DELL™, nemudoma pritisnite <F12>. V zagonskem meniju izberite **Diagnostics** (Diagnostika) in pritisnite <Enter>. To lahko v računalniku priključite orodje PSA (Pre-Boot System Assessment).
-  **OPOMBA:** Če ste čakali predolgo in se ob čakanju pojavi logotip operacijskega sistema, počakajte, da se naloži namizje Microsoft® Windows®, nato pa izklopite računalnik in poskusite znova.
-  **OPOMBA:** Če vidite sporočilo o tem, da ni bilo mogoče najti diagnostične particije, zaženite diagnostiko Dell z diska z gonilniki in pripomočki.

Če je PSA priklican:



- a. PSA začne izvajati preizkuse.
- b. Če se PSA uspešno zaključi, se prikaže sporočilo: «No problems have been found with this system so far. Do you want to run the remaining memory tests? This will take about 30 minutes or more. Do you want to continue? (Recommended).» (Do zdaj ni bilo najdenih nobenih težav s sistemom. Ali želite zagnati preostale preskuse pomnilnika? To bo trajalo 30 minut ali več. Ali želite nadaljevati? (priporočeno)).
- c. Če imate težave s pomnilnikom, pritisnite <y>, sicer pritisnite <n>. Prikaže se sporočilo: «Booting Dell Diagnostic Utility Partition. Press any key to continue.» (Zaganjanje diagnostične particije Dell. Za nadaljevanje pritisnite katero koli tipko.)
- d. Pritisnite katero koli tipko, da se odpre okno **Choose An Option** (Izbira možnosti).

Če PSA ni priklican:

Za zagon diagnostike Dell z diagnostične particije na trdem disku pritisnite katerokoli tipko.

4. Izberite preskus, ki ga želite zagnati.
5. Če je med preizkusom prišlo do napake, se pojavi sporočilo s kodo napake in opisom težave. Zabeležite si kodo napake ter opis težave in se obrnite na družbo Dell (oglejte si razdelek «Vzpostavljajte stika z družbo Dell» na strani 68).
-  **OPOMBA:** Servisna številka računalnika je na vrhu vsakega zaslona preskusa. Servisna številka vam pomaga prepoznati računalnik, ko se obrnete na družbo Dell.
6. Po zaključenih preskusih zaprite zaslon, da se vrnete v okno **Choose An Option** (Izbira možnosti).
7. Za izhod iz diagnostike Dell in ponovni zagon računalnika kliknite **Exit** (Izhod).

## Zagon diagnostike Dell z diska z gonilniki in pripomočki

1. Vstavite disk z *gonilniki in pripomočki*.
2. Zaustavite računalnik in ga znova zaženite.  
Ko se pojavi logotip DELL, nemudoma pritisnite <F12>.
-  **OPOMBA:** Če ste čakali predolgo in se ob čakanju pojavi logotip operacijskega sistema, počakajte, da se naloži namizje Microsoft Windows, nato pa zaustavite računalnik in poskusite znova.
-  **OPOMBA:** Ti koraki samo enkrat spremenijo zaporedje zagona. Pri naslednjem zagonu se računalnik zažene glede na naprave, ki so določene v sistemskih nastavitvah.
3. Ko se pojavi seznam zagonskih naprav, označite **CD/DVD/CD-RW** in pritisnite <Enter>.

## Uporaba orodij za podporo

4. V meniju izberite možnost **Boot from CD-ROM** (Zagon s CD-ROM-a) in pritisnite <Enter>.
  5. Vnesite 1 za zagon menija na CD-ju in za nadaljevanje pritisnite <Enter>.
  6. V oštevilčenem seznamu izberite **Run the 32 Bit Dell Diagnostics** (Zaženi 32-bitno diagnostiko Dell). Če je navedenih več različic, izberite različico, ki je primerna za vaš računalnik.
  7. Izberite preskus, ki ga želite zagnati.
  8. Če je med preizkusom prišlo do napake, se pojavi sporočilo s kodo napake in opisom težave. Zabeležite si kodo napake ter opis težave in se obrnite na družbo Dell (oglejte si razdelek «Vzpostavljanje stika z družbo Dell» na strani 68).
-  **OPOMBA:** Servisna številka računalnika je na vrhu vsakega zaslona preskusa. Servisna številka vam pomaga prepoznati računalnik, ko se obrnete na družbo Dell.
9. Po zaključenih preskusih zaprite zaslon, da se vrnete v okno **Choose An Option** (Izbira možnosti).
  10. Za izhod iz diagnostike Dell in ponovni zagon računalnika kliknite **Exit** (Izhod).
  11. Odstranite disk z *gonilniki in pripomočki*.



# Obnovitev operacijskega sistema

Operacijski sistem lahko obnovite na naslednje načine:

- Obnovitev sistema povrne računalnik v prejšnje stanje brez vpliva na podatkovne datoteke. Uporabite program za obnovitev sistema kot prvo rešitev za obnovitev operacijskega sistema in ohranitev podatkovnih datotek.
- Dellov program za obnovitev tovarniških nastavitev vrne vaš trdi disk na stanje ob nakupu računalnika. Ta postopek s trdega diska trajno izbriše vse podatke in odstrani vse programe, ki so bili nameščeni po prejemu računalnika. Dellov program za obnovitev tovarniških nastavitev uporabite samo, če z obnovitvijo sistema niste uspeli odpraviti težave z operacijskim sistemom.
- Če ste zraven vašega računalnika prejeli disk z operacijskim sistemom, ga lahko uporabite za obnovitev vašega operacijskega sistema. Z uporabo diska z *operacijskim sistemom* izbrišete tudi vse podatke na trdem disku. Disk uporabite samo, če program za obnovitev sistema ni odpravil težave z vašim operacijskim sistemom.

### Obnovitev sistema

Operacijski sistemi Microsoft® Windows® vsebujejo možnost obnovitve sistema, ki povrne vaš računalnik na stanje (brez vpliva na podatkovne datoteke) pred namestitvijo neželene ali težavne programske opreme, strojne opreme ali gonilnikov.

Vse spremembe, ki jih izvrši obnovitev sistema, lahko povsem razveljavite.

 **OPOMBA:** Postopki v tem dokumentu so namenjeni privzetemu pogledu v sistemu Windows, zato morda ne veljajo pri uporabi klasičnega pogleda v sistemu Windows na računalniku Dell™.

Zagon obnovitve sistema:

1. Kliknite **Start** .
2. Kliknite **All Programs** (Vsi programi) → **Accessories** (Pripomočki) → **System Tools** (Sistemska orodja) → **System Restore** (Obnovitev sistema).

 **OPOMBA:** Prikaže se okno **User Account Control** (Nadzor uporabniškega računa). Če ste skrbnik računalnika, kliknite **Continue** (Nadaljaj), v nasprotnem primeru pa pokličite skrbnika.

3. Kliknite **Next** (Naprej) in sledite navodilom na zaslону.

V primeru, da obnovitev sistema ni odpravila težave, lahko razveljavite zadnjo obnovitev sistema.

Razveljavitev zadnje obnovitve sistema:



**OPOMBA:** Preden razveljavite zadnjo obnovitev sistema, shranite in zaprite vse odprte datoteke in programe. Ne spreminjajte, odpirajte ali brišite datotek ali programov, dokler obnovitev sistema ni zaključena.

1. Kliknite **Start** .

2. Kliknite **All Programs** (Vsi programi) → **Accessories** (Pripomočki) → **System Tools** (Sistemska orodja) → **System Restore** (Obnova sistema).



**OPOMBA:** Prikaže se okno **User Account Control** (Nadzor uporabniškega računa). Če ste skrbnik računalnika, kliknite **Continue** (Nadaljuj), v nasprotnem primeru pa pred nadaljevanjem pokličite skrbnika.

3. Kliknite **Undo System Restore** (Razveljavitev obnovitve sistema), nato kliknite **Next** (Naprej).

4. Preglejte izbrane možnosti in kliknite **Finish** (Dokončaj). Računalnik se bo ponovno zagnal in prikazano bo sporočilo, da je postopek obnovitve zaključen.

## Dellov program za obnovitev tovarniških nastavitvev



**OPOZORILO:** Uporaba Dellovega programa za obnovitev tovarniških nastavitvev trajno izbrise vse podatke s trdega diska in odstrani vse programe ali gonilnike, ki ste jih namestili po prejemu računalnika. Če je mogoče, pred uporabo te možnosti ustvarite varnostno kopijo podatkov. Dellov program za obnovitev tovarniških nastavitvev uporabite samo, če z obnovitvijo sistema niste uspeli odpraviti težave z operacijskim sistemom.



**OPOMBA:** Dellov program za obnovitev tovarniških nastavitvev ni na voljo v nekaterih državah in v nekaterih računalnikih.

Dellov program za obnovitev tovarniških nastavitvev uporabite samo kot zadnjo možnost za obnovitev operacijskega sistema. Ta možnost obnovi vaš trdi disk na stanje ob nakupu računalnika. Vsi programi ali datoteke, ki ste jih dodali po prejemu računalnika (vključno s podatkovnimi datotekami), so trajno izbrisani s trdega diska. Med podatkovne datoteke spadajo dokumenti, preglednice, e-poštna sporočila, digitalne fotografije, glasbene datoteke in tako naprej. Če je mogoče, pred uporabo Dellovega programa za obnovitev tovarniških nastavitvev ustvarite varnostno kopijo vseh podatkov.

## Obnovitev operacijskega sistema

Obnovitev Dellovega programa za obnovitev tovarniških nastavitev na trdem disku:

1. Vključite računalnik. Ko se prikaže logotip Dell, nekajkrat pritisnite <F8>, da odprete okno **Advanced Boot Options** (Napredne možnosti za zagon sistema).

 **OPOMBA:** Če ste čakali predolgo in se ob čakanju pojavi logotip operacijskega sistema, počakajte, da se naloži namizje Microsoft Windows, nato pa zaustavite računalnik in poskusite znova.

2. Izberite možnost **Repair Your Computer** (Popravi računalnik).

Prikaže se okno **System Recovery Options** (Možnosti za obnovitev sistema).

3. Izberite razporeditev tipkovnice in kliknite **Next** (Naprej).

4. Za dostop do možnosti obnovitve se prijavite kot lokalni uporabnik. Za dostop do ukaznega poziva v polje **User name** (Uporabniško ime) **vpišite** administrator (skrbnik) in kliknite **OK** (V redu).

5. Kliknite **Dell Factory Image Restore** (Dellov program za obnovitev tovarniških nastavitev).

Prikaže se pozdravni zaslon **Dellovega programa za obnovitev tovarniških nastavitev**.

 **OPOMBA:** Morda boste morali izbrati **Dell Factory Tools** (Dellova tovarniška orodja) in nato **Dell Factory Image Restore** (Obnovitev tovarniških nastavitev), odvisno od konfiguracije vašega sistema.

6. Kliknite **Naprej** (Naprej).

Prikaže se zaslon **Confirm Data Deletion** (Potrdite izbris podatkov).

 **OPOMBA:** Če ne želite nadaljevati z obnovitvijo tovarniških nastavitev, kliknite **Cancel** (Prekliči).

7. Če želite nadaljevati s formatiranjem trdega diska in obnovitvijo sistema na tovarniške nastavitve, izberite potrditveno polje in nato kliknite **Next** (Naprej).

Zažene se proces obnovitve, ki lahko traja pet minut ali več. Ko sta operacijski sistem in tovarniško nameščena programska oprema obnovljena na tovarniške nastavitve, se prikaže sporočilo.

8. Kliknite **Finish** (Dokončaj) za ponovni zagon sistema.

## Ponovna namestitvev operacijskega sistema

Če razmišljate o ponovni namestitvi operacijskega sistema Microsoft Windows, da popravite težavo z novo nameščenim gonilnikom, poskusite najprej uporabiti razveljavitev gonilnika naprave za Windows.

Gonilnik naprave razveljavite tako:

1. Kliknite **Start** .
2. Z desno miškino tipko kliknite **Computer** (Računalnik).
3. Kliknite **Properties** (Lastnosti) → **Device Manager** (Upravitelj naprav).
4. Z desno miškino tipko kliknite napravo, za katero je nameščen nov gonilnik, in kliknite **Properties** (Lastnosti).
5. Kliknite jeziček **Drivers** (Gonilniki) → **Roll Back Driver** (Povrnitev gonilnika na prejšnje stanje).

Če povrnitev gonilnika na prejšnje stanje ne odpravi težave, uporabite obnovo sistema in računalnik povrnite v stanje, v katerem je bil pred namestitvijo novega gonilnika naprave. Oglejte si razdelek «Obnova sistema» na strani 56.

 **VARNOSTNI UKREP:** Preden izvedete namestitvev, naredite varnostne kopije vseh podatkovnih datotek na primarnem pogonu trdega diska. Za navadne konfiguracije pogona trdega diska je primarni pogon trdega diska prvi pogon, ki ga zazna računalnik.

Za ponovno namestitvev operacijskega sistema Microsoft Windows potrebujete:



- Dellov disk z *operacijskim sistemom*
- Dellov disk z *gonilniki in pripomočki*

 **OPOMBA:** Disk z *gonilniki in pripomočki* vsebuje gonilnike, ki so bili nameščen pri sestavljanju računalnika. Uporabite Dellov disk z *gonilniki in pripomočki* za namestitvev vseh potrebnih gonilnikov. Dellov disk z *gonilniki in pripomočki* in disk z *operacijskim sistemom* morda nista bila priložena računalniku, kar je odvisno od območja, iz katerega ste naročili računalnik, in od tega, ali ste zahtevali disk.

Postopek ponovne namestitve lahko traja 1 do 2 uri. Ko ponovno namestite operacijski sistem, morate prav tako ponovno namestiti gonilnike naprav, programe za zaščito pred virusi in drugo programsko opremo.

## Obnovitev operacijskega sistema

Ponovna namestitev operacijskega sistema Microsoft Windows:

1. Shranite in zaprite vse odprte datoteke ter zaprite vse odprte programe.
  2. Vstavite CD z *operacijskim sistemom*.
  3. Kliknite **Exit** (Izhod), če se pojavi sporočilo **Install Windows** (Nameščanje programa Windows).
  4. Ponovno zaženite računalnik.
  5. Ko se pojavi logotip DELL™, nemudoma pritisnite <F12>.
-  **OPOMBA:** Če ste čakali predolgo in se ob čakanju pojavi logotip operacijskega sistema, počakajte, da se naloži namizje Microsoft Windows, nato pa zaustavite računalnik in poskusite znova.
-  **OPOMBA:** Ti koraki samo enkrat spremenijo zaporedje zagona. Pri naslednjem zagonu se računalnik zažene glede na naprave, ki so določene v sistemskih nastavitvah.
6. Ko se prikaže seznam zagonskih naprav, označite **CD/DVD/CD-RW** in pritisnite <Enter>.
  7. Pritisnite katerokoli tipko za **zagon iz pogona CD-ROM**. Sledite navodilom na zaslonu, da zaključite namestitev.

Za namestitev zahtevanih gonilnikov in pripomočkov za računalnik uporabite disk z *gonilniki in pripomočki*.

## Pridobivanje pomoči

Če imate težave z računalnikom, lahko z naslednjim postopkom izvedete diagnozo in odpravite težave:

1. Za informacije in postopke, ki se nanašajo na težavo z računalnikom, si oglejte razdelek «Odpravljanje težav» na strani 41.
2. Za več informacij o odpravljanju težav si oglejte *tehnična navodila Dell* na trdem disku ali pa obiščite **support.dell.com/manuals**.
3. Za postopke izvajanja diagnostike Dell si oglejte razdelek «Diagnostika Dell» na strani 51.
4. Izpolnite «Kontrolni seznam za diagnostiko» na strani 67.
5. Za pomoč pri nameščanju in odpravljanju težav uporabite Dellovo obširno zbirko spletnih storitev, ki so na voljo na spletnem mestu za Dellovo podporo (**support.dell.com**). Obsežnejši seznam spletnih strani z Dellovo podporo si lahko ogledate v razdelku «Spletne storitve» na strani 63.
6. Če s prejšnjimi koraki niste odpravili težave, si oglejte razdelek «Pred klicem» na strani 66.



**OPOMBA:** Pokličite Dellovo podporo s telefona v bližini računalnika, da vam lahko osebe za podporo pomagata pri postopkih.



**OPOMBA:** Dellov hitri servis ni na voljo v vseh državah.

## Pridobivanje pomoči

Po odzivu Dellovega samodejnega telefonskega sistema vtipkajte vašo številko za hitri servis in klic bo preusmerjen ustrezni osebi za podporo uporabnikom. Če nimate številke za hitri servis, odprite mapo **Dell Accessories** (Pripomočki Dell), dvokliknite ikono **Express Service Code** (Koda za hitri servis) in sledite napotkom.



**OPOMBA:** Nekatere storitve niso vedno na voljo v vseh krajih zunaj ZDA. Za informacije o razpoložljivosti pokličite lokalnega zastopnika za izdelke Dell.

## Tehnična podpora in storitve za kupce

Dellova storitev za podporo nudi odgovore na vaša vprašanja o strojni opremi Dell. Naše osebe za podporo uporablja računalniško diagnostiko, ki omogoča hitre in natančne odgovore.

Če se želite obrniti na Dellovo službo za podporo uporabnikom, si oglejte razdelka «Pred klicem» na strani 66 in «Vzpostavlanje stika z družbo Dell» na strani 68.

## DellConnect

DellConnect™ je preprosto spletno orodje, ki omogoča Dellovemu serviserju dostop do vašega računalnika prek širokopasovne povezave, diagnozo težave in popravilo pod vašim nadzorom. Za več informacij obiščite [www.dell.com/dellconnect](http://www.dell.com/dellconnect).



## Spletne storitve

Več o Dellovih izdelkih in storitvah si lahko preberete na teh spletnih straneh:

- **www.dell.com**
- **www.dell.com/ap** (samo azijske/pacifiške države)
- **www.dell.com/jp** (samo Japonska)
- **www.euro.dell.com** (samo Evropa)
- **www.dell.com/la** (Latinska Amerika in karibske države)
- **www.dell.ca** (samo Kanada)

Do Dellove podpore lahko dostopate prek naslednjih spletnih mest in e-poštnih naslovov:

### Spletne strani Dellove podpore

- **support.dell.com**
- **support.jp.dell.com** (samo Japonska)
- **support.euro.dell.com** (samo Evropa)
- **supportapj.dell.com** (samo azijske/pacifiške države)

### E-poštni naslovi Dellove podpore

- **mobile\_support@us.dell.com**
- **support@us.dell.com**
- **la-techsupport@dell.com** (samo Latinska Amerika in karibske države)
- **apsupport@dell.com** (samo azijske/pacifiške države)

### E-poštni naslovi za trženje in prodajo izdelkov Dell

- **apmarketing@dell.com** (samo azijske/pacifiške države)
- **sales\_canada@dell.com** (samo Kanada)

### Protokol za anonimni prenos datotek (FTP)

- **ftp.dell.com**

Prijavite se z uporabniškim imenom `anonymous` (`anonimno`) in za geslo uporabite svoj e-poštni naslov.

### Storitev samodejnega obveščanja o stanju naročila

Stanje kateregakoli naročenega izdelka Dell lahko preverite z obiskom spletnega mesta **support.dell.com** ali tako, da pokličete storitev za samodejno obveščanje o stanju naročila. Posnetek bo od vas zahteval informacije, ki so potrebne za pripravo poročila o stanju vašega naročila. Za telefonsko številko podpore za vaše območje si oglejte razdelek «Vzpostavlanje stika z družbo Dell» na strani 68.

Če imate težave z naročilom, na primer z manjkajočim delom, nepravilnim delom ali napačnim računom, obvestite Dellovo službo za podporo uporabnikom. Pred klicem pripravite račun ali dobavnico. Za telefonsko številko podpore v vaši regiji si oglejte razdelek «Vzpostavlanje stika z družbo Dell» na strani 68.

### Informacije o izdelku

Če želite informacije o dodatnih Dellovih izdelkih ali če želite naročiti katerega od izdelkov, obiščite Dellovo spletno mesto na **www.dell.com**. Za telefonsko številko podpore v vaši regiji ali za pogovor z zastopnikom si oglejte razdelek «Vzpostavlanje stika z družbo Dell» na strani 68.

## Vrnitev izdelkov za vračilo denarja ali garancijsko popravilo

Vse izdelke (za popravilo ali vračilo denarja) pripravite tako:

 **OPOMBA:** Pred vračilom izdelka Dell ustvarite varnostne kopije vseh podatkov na trdem disku ter katerih koli drugih napravah za shranjevanje podatkov. Odstranite vse zaupne, lastniške in osebne podatke ter izmenljive medije, kot so CD-ji in pomnilniške kartice. Družba Dell ne odgovarja za kakršnekoli zaupne, lastniške ali osebne podatke, izgubljene ali poškodovane podatke in poškodovane ali izgubljene izmenljive medije, ki so morda priloženi ob vračilu računalnika.

1. Pokličite Dell, kjer vam bomo sporočili številko dovoljenja za vračilo izdelka, ki jo morate jasno in vidno zapisati na zunanji del škatle.

Za telefonsko številko podpore v vaši regiji si oglejte razdelek «Vzpostavljanje stika z družbo Dell» na strani 68.

2. Dodajte kopijo računa in pismo, v katerem ste obrazložili razlog za vračilo.

3. Dodajte kopijo kontrolnega seznama za diagnostiko (oglejte si razdelek «Kontrolni seznam za diagnostiko» na strani 51), na katerem so navedeni izvršeni preskusi in vsa obvestila o napakah, ki jih je sporočila diagnostika Dell (oglejte si razdelek «Diagnostika Dell» na strani 51).

4. Če izdelek vračate za vračilo denarja, dodajte vso dodatno opremo, ki je bila priložena izdelku (napajalni kabli, programska oprema, navodila in tako naprej).

5. Zapakirajte opremo, ki jo nameravate vrniti, v prvotno (ali enakovredno) embalažo.

 **OPOMBA:** Stroške pošiljanja krijete sami. Prav tako morate zavarovati kateri koli vrnjen izdelek in prevzeti tveganje izgube pri pošiljanju izdelka družbi Dell. Ne sprejemamo paketov, za katere je potrebno plačilo ob prevzemu.

 **OPOMBA:** Vrnjeni izdelki, ki niso v skladu z zgoraj navedenimi zahtevami, bodo zavrjeni in vrnjeni pošiljatelju.

### Pred klicem

**OPOMBA:** Pred klicem pripravite številko za hitri servis. Številka omogoča, da Dellov telefonski sistem za samodejno podporo učinkovito preusmeri vaš klic. Morda boste morali sporočiti tudi servisno številko.

### Iskanje servisne številke

Servisno številko računalnika lahko najdete na nalepki na spodnji strani računalnika.

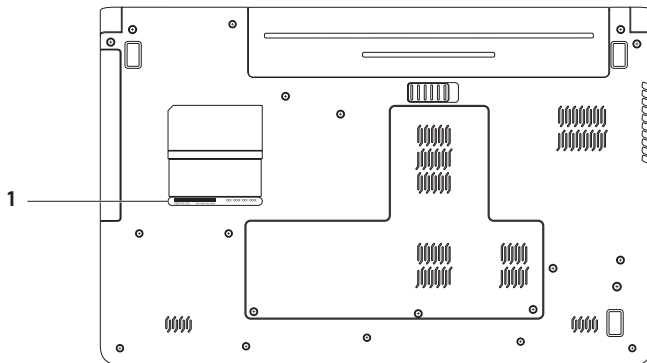

1 Servisna številka

## Kontrolni seznam za diagnostiko

Ne pozabite izpolniti kontrolnega seznama za diagnostiko.

Če je možno, pred klicem vključite računalnik in pokličite s telefona v bližini računalnika. Morda boste morali vpisati nekaj ukazov s tipkovnico, posredovati podrobne informacije med postopkom odpravljanja težav ali izvršiti druge korake za odpravljanje težav, ki so možni samo na samem računalniku. Pri roki morate imeti računalniško dokumentacijo.

- Ime:
- Datum:
- Naslov:
- Telefonska številka:
- Servisna številka (črtna koda na hrbtni ali spodnji strani računalnika):
- Koda za hitre storitve:
- Številka dovoljenja za vračilo izdelka (če jo je navedel Dellov tehnik za podporo):
- Operacijski sistem in različica:
- Naprave:

- Razširitvene kartice:
- Ali ste povezani v omrežje? Da/ne
- Omrežje, različica in omrežni vmesnik:
- Programska oprema in različice:

Če želite izvedeti vsebino datotek za zagon računalnika, si oglejte dokumentacijo operacijskega sistema. Če je na računalnik priključen tiskalnik, natisnite vsako datoteko. Pred klicem ustrezne Dellove službe si zapišite vsebino vsake datoteke.

- Sporočilo o napaki, koda piskov ali diagnostična koda:
- Opis težave in postopek, ki ste ga izvedli za odpravljanje težave:

### Vzpostavljanje stika z družbo Dell

Kupci v Združenih državah kličite  
800-WWW-DELL (800–999–3355).

 **OPOMBA:** Če nimate na voljo povezave z internetom, lahko kontaktne informacije najdete na vašem računu o nakupu, embalaži, blagajniškemu izpisku ali katalogu izdelkov Dell.

Dell nudi različne možnosti za servis in podporo prek spleta in telefona. Storitve so odvisne od države in izdelka in niso na voljo za vsa območja.

Vzpostavitev stika z družbo Dell za prodajo, tehnično podporo ali podporo uporabnikom:

1. Obiščite **[support.dell.com/contactdell](https://support.dell.com/contactdell)**.
2. Izberite državo ali območje.
3. Izberite ustrezno storitev ali povezavo do zelene podpore.
4. Izberite način za vzpostavitev stika z družbo Dell, ki vam ustreza.



## Iskanje dodatnih informacij in virov

### Če želite:

ponovno namestiti operacijski sistem.

zagnati diagnostični program za računalnik, znova namestiti sistemsko programsko opremo ali posodobiti gonilnike za računalnik in datoteke za branje.

izvedeti več o operacijskem sistemu, vzdrževanju zunanjih naprav, tehnologiji RAID, internetu, tehnologiji Bluetooth®, omrežju in e-pošti.

nadgraditi računalnik z novim ali dodatnim pomnilnikom ali novim trdim diskom.

znova namestiti ali zamenjati obrabljen ali okvarjen del.

### Si oglejte:

disk z *operacijskim sistemom*.

disk z *gonilniki in pripomočki*.



**OPOMBA:** Posodobitve za gonilnike in dokumentacijo lahko najdete na naslovu **support.dell.com**.

*Dellova tehnološka navodila*, ki so na voljo na trdem disku in naslovu **support.dell.com/manuals**.

*servisni priročnik* na

**support.dell.com/manuals**.



**OPOMBA:** V nekaterih državah lahko odpiranje in zamenjava delov v računalniku odvzame pravico do garancije. Preden pričnete z delom v notranjosti računalnika, preverite vašo garancijo in pravilnike za vračilo.



## Če želite:

poiskati informacije o varnem delu z računalnikom.  
pregledati informacije o garanciji in splošne pogoje (samo ZDA),  
varnostna navodila, pravne informacije, informacije o ergonomiji  
in licenčno pogodbo za končnega uporabnika.

poiskati servisno številko/številko za hitri servis –  
s servisno številko prepoznate vaš računalnik  
na spletnem mestu **support.dell.com** ali stopite  
v stik s tehnično podporo.

poiskati gonilnike in prenose.  
dostopati do tehnične podpore in pomoči za izdelek.  
preveriti stanje naročila za nove nakupe.  
poiskati rešitve in odgovore na splošna vprašanja.  
poiskati informacije o najnovejših novicah o tehničnih  
spremembah računalnika ali o naprednem tehničnem  
referenčnem materialu za tehnike ali izkušene uporabnike.

## Si oglejte:

dokumentacijo, ki je priložena vašemu računalniku  
in domačo stran za skladnost s predpisi na naslovu  
**www.dell.com/regulatory\_compliance**.

spodnjo stran računalnika.

**Dellov center za podporo.** Za zagon **Dellovega centra za podporo** kliknite ikono  v opravilni vrstici.

**support.dell.com.**

# Osnovni tehnični podatki

Ta razdelek vsebuje informacije, ki jih boste morda potrebovali za nastavitve računalnika, posodobitev gonilnikov in posodobitev računalnika. Za podrobnejše tehnične podatke si oglejte *izčrpne tehnične podatke* na spletnem mestu [support.dell.com/manuals](http://support.dell.com/manuals).

 **OPOMBA:** Ponudba se razlikuje glede na območje. Za več informacij o konfiguraciji računalnika kliknite **Start**  → **Help and Support** (Pomoč in podpora) in izberite možnost za ogled informacij o računalniku.

## Model računalnika

---

Dell™ Inspiron™ 1764

## Podatki o računalniku

---

Vrste procesorjev	Intel® Core™ i7 Intel Core i5 Intel Core i3 Intel Pentium® Intel Celeron®
Sistemski nabor	Intel HM55

## Pomnilnik

---

Priključek pomnilniškega modula	dva uporabniku dostopna priključka SODIMM
Vrsta pomnilnika	DDR3 1066 MHz
Možne konfiguracije pomnilnika	2 GB, 3 GB, 4 GB, 6 GB in 8 GB

 **OPOMBA:** Za navodila o nadgradnji pomnilnika si oglejte *priročnik za servisiranje* na spletnem mestu [support.dell.com/manuals](http://support.dell.com/manuals).

**Priključki**

---

Zvok	en vhodni priključek za mikrofona, en stereo priključek za slušalke/ zvočnike
Mini-Card	ena reža za kartico Mini-Card polne velikosti vrste IIIA, ena reža za kartico Mini-Card polovične velikosti
HDMI	en priključek z 19 nožicami
Omrežje	priključek RJ45
USB	trije priključki s 4 nožicami, združljivi z USB 2.0
Video	en priključek s 15 luknjami
Bralnik pomnilniških kartic	ena reža 7 v 1

**Komunikacija**

---

Omrežje	lokalno omrežje Ethernet s hitrostjo 10/100 MBit/s na sistemski plošči
Brezžično omrežje	notranja kartica Mini-Card za brezžično omrežje, ki podpira protokol WiFi 802.11 a/b/g/n, brezžično prostrano omrežje in brezžično tehnologijo Bluetooth®

**Kamera**

---

Ločljivost kamere	1,3 milijona slikovnih pik
Ločljivost videa	640 x 480 pri 30 sličic/s (največ)

## Osnovni tehnični podatki

### Zaslon

---

Vrsta	17,3-palčni HD WLED s tehnologijo TrueLife
Višina	214,81 mm
Širina	381,88 mm
Diagonala	439,42 mm

### Akumulator

---

6-celični «pametni» litij-ionski akumulator

Globina	53,1 mm
Višina	22,3 mm
Širina	274,5 mm
Teža	0,35 kg

### Akumulator

---

9-celični «pametni» litij-ionski akumulator

Globina	53,1 mm
Višina	42,9 mm
Širina	314,45 mm
Teža	0,52 kg
Napetost	11,1 VDC
Čas polnjenja (približno)	4 ure (ob izključenem računalniku)
Čas delovanja (približno)	Delovni čas akumulatorja je odvisen od pogojev delovanja.
Gumbna baterija	CR-2032

## Napajalnik

---

 **OPOMBA:** Uporabljajte samo napajalnike, ki so bili odobreni za uporabo z računalnikom. Oglejte si dokumentacijo o varnosti, ki je priložena računalniku.

Vhodna napetost	100–240 VAC
Vhodni tok	1,5 A
Vhodna frekvenca	50–60 Hz
Izhodna moč	65 W ali 90 W
Izhodni tok	3,34 A (65 W) (neprekinjeni) 4,62 A (90 W) (neprekinjeni)
Nazivna izhodna moč	19,5 ± 1 VDC
Delovna temperatura	0 °C do 35 °C
Temperatura shranjevanja	od –40 °C do 65 °C

## Mere

---

Višina	20,5 do 33,3 mm
Širina	420,0 mm
Globina	276,0 mm
Teža (s 6-celičnim akumulatorjem)	mogoče jo je konfigurirati na manj kot 3,3 kg

## Osnovni tehnični podatki

### Okolje računalnika

---

#### Temperaturno območje

Med delovanjem	0 °C do 35 °C
Za shranjevanje	od –40 °C do 65 °C

#### Relativna vlažnost (najvišja):

Med delovanjem	od 10 do 90 % (brez kondenzacije)
Za shranjevanje	od 5 do 95 % (brez kondenzacije)

#### Najvišja izmerjena vibracija (z uporabo naključnega vibracijskega razpona, ki posnema uporabniško okolje):

Med delovanjem	0,66 GRMS
Med nedelovanjem	1,30 GRMS

### Okolje računalnika

---

*Največji udarec (med delovanjem – izmerjeno z diagnostiko Dell na trdem disku in 2 ms polsinusnem impulzu; med nedelovanjem – izmerjeno pri izklopljenem trdem disku in 2 ms pol-sinusnem impulzu)*

Med delovanjem	110 G
Med nedelovanjem	160 G

#### Nadmorska višina (največja)

Med delovanjem	od –15,2 do 3048 m
Za shranjevanje	od –15,2 do 10.668 m
Raven onesnaženosti zraka	G2 ali manj, kot določa predpis ISA-571.04-1985

## Dodatek

### Obvestilo o tehnologijah Macrovision

Ta izdelek vsebuje tehnologijo za zaščito avtorskih pravic, ki je v ZDA zaščiten z določenimi patenti in drugimi pravicami o intelektualni lastnini, v lasti družbe Macrovision Corporation in drugih lastnikov pravic. Uporabo te, z avtorskimi pravicami zaščitene, tehnologije mora odobriti družba Macrovision Corporation in je namenjena samo za domačo ali omejeno uporabo, razen v primeru, da je drugačna uporaba odobrena s strani družbe Macrovision Corporation. Obratno inženirstvo ali razstavljanje je prepovedano.

## Informacije za NOM ali uradni mehiški standard (samo za Mehiko)

Te informacije so v skladu z zahtevami uradnega mehiškega standarda (NOM) zapisane na napravah, opisanih v tem dokumentu:

### Uvoznik:

Dell México S.A. de C.V.

Paseo de la Reforma 2620 – Flat 11°

Col. Lomas Altas

11950 México, D.F.

Zakonsko določena številka modela	Vhodna napetost	Vhodna frekvenca	Poraba električne energije	Nazivni izhodni tok
P07E	100–240 VAC	50–60 Hz	1,5 A	3,34–4,62 A

Za več podrobnosti preberite varnostne informacije, ki so bile priložene računalniku.

Za dodatne informacije o varnem delu obiščite domačo stran za skladnost s predpisi na naslovu [www.dell.com/regulatory\\_compliance](http://www.dell.com/regulatory_compliance).



# Stvarno kazalo

## A

akumulator

6-celični **74**

9-celični **74**

gumbna baterija **74**

stanje indikatorja **23**

## B

bralnik pomnilniških kartic **19**

brežžično omrežje

kartice **73**

nastavitve **15**

## C

CD-ji, predvajanje in ustvarjanje **36**

## D

Dellov program za obnovitev tovarniških nastavitvev **57**

diagnostika Dell **51**

DVD-ji, predvajanje in ustvarjanje **36**

## E

energija

varčevanje **37**

e-poštni naslov

za tehnično podporo **63**

e-poštni naslovi podpore **63**

## G

glasnost **29**

gonilniki in prenosi **71**

## Stvarno kazalo

### H

HDMI **73**

priključitev **21**

### I

internetna povezava **14**

### K

kamera **33**

ločljivost videa **73**

kartica SIM **10**

### L

lučke napajanja/akumulatorja **22, 23**

### M

Macrovision **77**

mikrofon

analogno **23**

zunanja priključitev **18**

Mini-Card **73**

možnosti ponovne namestitve sistema **55**

### N

nabor vezij **72**

napajalnik

priključitev **6**

stanje indikatorja **23**

tehnični podatki **75**

napajanje računalnika **8**

nastavitev, preden začnete **5**

NOM **78**

### O

obnovitev podatkov **39**

obnovitev sistema **55**

obnovitev tovarniških nastavitev **57**

omrežje

priključek **73**

optični pogon **19**

**P**

podatki, varnostno kopiranje **38**

pomnilnik

konfiguracije **72**

vrste **72**

pomoč

pridobivanje pomoči in podpore **61**

ponovna namestitve operacijskega sistema Windows **59**

ponudnik internetnih storitev

ponudnik internetnih storitev **14**

poškodbe, preprečevanje **5**

poteze sledilne ploščice **26**

predvajanje CD-jev/DVD-jev **29**

prijava v FTP, anonimno **63**

priključitev

napajalnik **6**

omrežni kabel **7**

z internetom **14**

prilagajanje

vaše namizje **36**

vaše nastavitve porabe energije **37**

procesorji **72**

**R**

računalnik

mere **75**

nastavitve **5**

zmogljivosti **36**

**S**

slušalke, priključitev **18**

spletno vzpostavljanje stika z družbo Dell **68**

**U**

USB **19, 21**

## Stvarno kazalo

### V

varčevanje z energijo **37**

varnostne kopije

ustvarjanje **39**

varnostni kabel, priključitev **21**

varnostno kopiranje in obnovitev **39**

VGA

priključitev **21**

video

priključek **73**

### W

Windows

nastavitve **9**

ponovna namestitve **59, 60**

### Z

zaslon

velikost **74**

vrste **74**

žično omrežje

omrežni kabel, priključitev **7**

zračenje, zagotovitev **5**

zračni tok

zaščita računalnika **5**

zvok

priključitev **18**



Natisnjeno na Irskem.

[www.dell.com](http://www.dell.com) | [support.euro.dell.com](http://support.euro.dell.com)



ONDD13A00